

INHOUD	
WAARSCHUWINGEN VOOR DE VEILIGHEID	7
WAARSCHUWINGEN VOOR DE VEILIGHEID	8
In deze handleiding gebruikte symbolen	8
Gebruik conform de bestemming.....	8
Gebruiksaanwijzing	8
INLEIDING	8
Letters tussen haakjes	8
Problemen en reparaties	8
BESCHRIJVING	9
Beschrijving van het apparaat	9
Beschrijving van het bedieningspaneel.....	9
Beschrijving van de accessoires	9
VOORBEREIDENDE WERKZAAMHEDEN	9
Het apparaat controleren	9
Installatie van het apparaat	9
Het apparaat aansluiten.....	9
Eerste inwerkingstelling van het apparaat	10
APPARAAT INSCHAKELEN	10
APPARAAT UITSCHAKELEN	10
MENU-INSTELLINGEN	10
Spoelen.....	11
Ontkalking	11
Filter installeren	11
Vervanging van de filter (mits geïnstalleerd)	11
Tijd instellen	11
Automatische inschakeling	11
Automatische uitschakeling (standby).....	11
Energiebesparing	12
De temperatuur instellen	12
Instellen van de waterhardheid	12
De taal instellen	12
Geluidssignaal	12
Fabrieksinstellingen (reset).....	12
Statistiekfunctie.....	13
BEREIDING VAN KOFFIE	13
Het selecteren van de smaak van koffie	13
Het selecteren hoeveelheid koffie in het kopje.....	13
Personalisering van de hoeveelheid voor mijn koffie.....	13
Instellen van de koffiemolen.....	13
Tips voor een warmere koffie	13
Koffie zetten met koffiebonen	14
Koffiezetten met voorgemalen koffie.....	14
Koffie LONG+ zetten met koffiebonen	14
Personalisering hoeveelheid koffie DOPPIO+	14
Koffie LONG zetten met koffiebonen	15
Koffie LONG zetten met voorgemalen koffie.....	15
Personalisering hoeveelheid koffie LONG	15
BEREIDING VAN CAPPUCCINO EN WARM MELK (OPGESCHUIMD)	15
Bereiding van warme melk (zonder schuim).....	15
Reiniging van het stoompijpie na gebruik	16
AFGIFTE WARM WATER	16
Wijziging van de automatisch afgegeven hoeveelheid water	16
REINIGING	16
Het apparaat reinigen	16
Reiniging van het koffiedikbakje.....	16
Reiniging druppelbakje en condensbakje	17
Reiniging van de binnenkant van het apparaat	17
Reiniging van het waterreservoir	17
Reiniging van de koffie-uitloop.....	17
Reiniging van de trechter voorgemalen koffie	17
Reiniging van de zetgroep	17
ONTKALKING	18
PROGRAMMERING VAN DE WATERHARDHEID ...	19
Meting van de waterhardheid.....	19
De waterhardheid instellen.....	19
Op dit punt is de machine geprogrammeerd met de nieuwe instelling van de waterhardheid	19
VERZACHTINGSFILTER (*ALLEEN BIJ SOMMIGE MODELLEN)	19
Installatie van de filter	19
De filter vervangen	20
De filter verwijderen	20
TECHNISCHE GEGEVENS	20
VUILVERWERKING	20
OP HET DISPLAY WEERGEGEVEN BERICHTEN	21
PROBLEMEN OPLOSSEN	22

WAARSCHUWINGEN VOOR DE VEILIGHEID

- Het apparaat kan gebruikt worden door personen met verminderde lichamelijke, zintuiglijke of verstandelijke vermogens of met onvoldoende ervaring en kennis, mits ze onder toezicht staan of geïnstrueerd worden met betrekking tot het veilig gebruik van het apparaat en de mogelijke risico's begrepen hebben.
- Kinderen mogen niet met het apparaat spelen.
- Bij het schoonmaken het apparaat nooit in water onderdompelen.
- Dit apparaat is uitsluitend bedoeld voor huishoudelijk gebruik. Het is niet bedoeld om gebruikt te worden in: ruimtes met een bestemming als keuken voor het personeel van winkels, kantoren en andere werkzones, vakantieboerderijen, hotels, motels en andere verblijfstructuren, kamerverhuur.
- In geval van schade aan de stekker of de voedingskabel mogen deze uitsluitend door de Technische Dienst vervangen worden om elk risico te voorkomen.

ALLEEN VOOR DE EUROPESE MARKT:

- Trek altijd de stekker uit het stopcontact indien het apparaat onbeheerd blijft en tijdens montage, demontage en schoonmaak van het apparaat.
- Dit apparaat mag niet worden gebruikt door kinderen. Houd het apparaat en het snoer buiten het bereik van kinderen.
- Het apparaat kan gebruikt worden door personen met verminderde lichamelijke, zintuiglijke of verstandelijke vermogens of met onvoldoende ervaring en kennis mits ze onder toezicht staan of geïnstrueerd worden met betrekking tot het veilig gebruik van het apparaat en de mogelijke risico's begrepen hebben.
- Kinderen mogen niet met het apparaat spelen.



De oppervlakken met dit symbool worden heet tijdens het gebruik (het symbool is alleen in bepaalde modellen aanwezig).

WAARSCHUWINGEN VOOR DE VEILIGHEID

In deze handleiding gebruikte symbolen

Deze symbolen geven belangrijke waarschuwingen aan. Deze waarschuwingen moeten strikt in acht genomen worden.



Gevaar!

Veronachtzaming kan of zal leiden tot letsel wegens elektrische schokken met gevaar voor het leven.



Let op!

Veronachtzaming kan of zal leiden tot letsel of beschadiging van het apparaat.



Gevaar voor brandwonden!

Veronachtzaming kan of zal leiden tot brandwonden.



Let op:

Dit symbool wijst op tips en belangrijke informatie voor de gebruiker.



Gevaar!

Aangezien het apparaat op elektrische stroom werkt, kan het niet uitgesloten worden dat het elektrische schokken genereert.

Houdt u dus aan de volgende veiligheidsvoorschriften:

- Raak het apparaat nooit aan met natte handen of voeten.
- Raak de stekker niet aan met natte handen.
- Controleer of het stopcontact altijd vrij toegankelijk is, zodat de stekker zo nodig eruit getrokken kan worden.
- Wilt u de stekker uit het stopcontact trekken, pak dan direct de stekker vast. Trek nooit aan het snoer omdat deze hierdoor beschadigd kan raken.
- Om het apparaat volledig af te sluiten moet de stekker uit het stopcontact getrokken worden.
- Probeer defecten van het apparaat niet zelf te repareren. Schakel het apparaat uit, trek de stekker uit het stopcontact en neem contact op met de Technische Dienst.
- Schakel het apparaat uit alvorens het te reinigen, trek de stekker uit het stopcontact en laat de machine afkoelen.



Let op!

Bewaar het verpakkingsmateriaal (plastic zakjes, piepschuim) buiten het bereik van kinderen.



Gevaar voor brandwonden!

Dit apparaat produceert warm water: wanneer het in werking is kan er waterdamp ontstaan.

Wees voorzichtig om niet in contact te komen met waterspatten of hete stoom.

Wanneer het apparaat in werking is kan het kopjesblad (A6) heet worden.

Gebruik conform de bestemming

Dit apparaat is gemaakt voor het zetten van koffie en het verwarmen van dranken.

Elk ander gebruik dient als oneigenlijk en dientengevolge als gevaarlijk te worden beschouwd. De fabrikant aanvaardt geen aansprakelijkheid voor schade veroorzaakt door oneigenlijk gebruik van het apparaat.

Gebruiksaanwijzing

Lees deze instructies aandachtig door alvorens het apparaat te gebruiken. Het negeren van deze instructies kan leiden tot letsel en schade aan het apparaat.

De fabrikant is niet aansprakelijk voor schade als gevolg van het niet respecteren van deze gebruiksaanwijzingen.



Let op:

Bewaar deze instructies zorgvuldig. Indien het apparaat wordt overgedragen aan andere personen, moet ook deze gebruiksaanwijzing worden meegegeven.

INLEIDING

Wij danken u voor uw voorkeur voor dit automatische apparaat voor koffie en cappuccino.

Wij wensen u veel plezier met uw nieuwe apparaat. Neem even de tijd om deze instructies voor het gebruik te lezen. Zo voorkomt u gevaarlijke situaties en schade aan het apparaat.

Letters tussen haakjes

De letters tussen haakjes verwijzen naar de legenda in de Beschrijving van het apparaat (p. 2-3).

Problemen en reparaties

Indien er zich problemen voordoen, probeer deze eerst op te lossen door het opvolgen van de aanwijzingen van de paragrafen "Op het display weergegeven berichten" op pag. 21 en "Problemen oplossen" op pag. 22.

Indien deze aanwijzingen niet doeltreffend blijken te zijn of wenst u verdere opheldering raden wij u aan de klantenservice te bellen. Het telefoonnummer is vermeld op het bijgevoegde blad "Klantenservice".

Als uw land niet op dit blad vermeld is, bel dan het nummer dat op de garantie staat. Voor eventuele reparaties dient u zich uitsluitend te wenden tot de Technische Dienst van De'Longhi. De adressen staan vermeld op het bij de machine behorende garantiebewijs.

BESCHRIJVING

Beschrijving van het apparaat

(pag. 3 - A)

- A1. Deksel koffiebonenreservoir
- A2. Deksel trechter voorgemalen koffie
- A3. Koffiebonenreservoir
- A4. Trechter voorgemalen koffie
- A5. Knop : voor het in- en uitschakelen van het apparaat (stand-by)
- A6. Kopjesplaat
- A7. Selectiering stoompijpje
- A8. Stoompijpje
- A9. Spuitkop stoompijpje
- A10. Koffieuitloop (in hoogte verstelbaar)
- A11. Condensbakje
- A12. Kopjesblad
- A13. Indicator waterniveau van het druppelbakje
- A14. Druppelbakje
- A15. Koffiedik bakje
- A16. Hoofdschakelaar (ON/OFF)
- A17. Voedingskabel
- A18. Deurtje zetgroep
- A19. Zetgroep
- A20. Waterreservoir
- A19 Locatie waterverzachtend filter
- A22. Deksel waterreservoir
- A23. Regelknop maalgraad

Beschrijving van het bedieningspaneel

(pag. 2 - B)

Sommige iconen op het paneel hebben een dubbele functie: die is in de beschrijving tussen haakjes aangegeven.

- B1. Icoon **OK** (Voor het bevestigen van het geselecteerde item in het programmeer-menu)
- B2. Icoon  om de programmering te openen of te sluiten
- B3. Display
- B4. Icoon : voor het kiezen van de sterkte van de koffie (In het programmeermenu: druk om door de menu-items te bladeren)
- B5. Icoon selectie aroma : Druk om de smaak van de koffie te selecteren (In het programmeermenu: druk om door de menu-items te bladeren)
- B6. Icoon : om 2 koppen koffie te zetten met de op het display weergegeven instellingen
- B7. Icoon : om 1 kop koffie te zetten met de op het display weergegeven instellingen
- B8. Icoon : Om een koffie LONG te zetten
- B9. Icoon : Om een koffie DOPPIO+ te zetten
- B10. Icoon : voor afgifte van warm water
- B11. Icona : voor de stoom-afgifte

Beschrijving van de accessoires

(pag. 2 - C)

- C1. Doseerschepje voorgemalen koffie
- C2. Kwastje voor de reiniging
- C3. Reactiestrookje "Total Hardness Test"
- C4. Verzachtend filter (*alleen bij sommige modellen)
- C5. Ontkalker

VOORBEREIDENDE WERKZAAMHEDEN

Het apparaat controleren

Na het verwijderen van de verpakking, controleren of het apparaat intact is en alle accessoires aanwezig zijn. Gebruik het apparaat niet als er zichtbare schade is. Neem contact op met de Technische Dienst De Longhi.

Installatie van het apparaat

Let op!

Bij het installeren van het apparaat moeten de volgende veiligheidswaarschuwingen in acht genomen worden:

- Het apparaat geeft warmte aan de omgeving af. Het apparaat op het werkvlak plaatsen en controleren of er een vrije ruimte van circa 3 cm overblijft tussen de oppervlakken van het apparaat en de zij- en achterwanden, en een ruimte van minstens 15 cm boven de espressomachine.
- Water dat het apparaat eventueel binnendringt kan schade berokkenen.
Plaats het apparaat niet in de buurt van kranen of wasbakken.
- Indien het water in het apparaat bevriest kan dit schade veroorzaken.
Installeer het apparaat niet in een ruimte waar de temperatuur kan dalen tot onder het vriespunt.
- Plaats de voedingskabel zodanig dat deze niet beschadigd kan worden door scherpe randen of door contact met hete oppervlakken (bijv. elektrische platen).

Het apparaat aansluiten

Let op!

Controleer of de spanning van het elektriciteitsnet overeenkomt met de op het plaatje op de onderkant van het apparaat aangegeven waarde.



Sluit het apparaat alleen aan op een vakkundig geïnstalleerd stopcontact met een minimale stroomsterkte van 10A en een efficiënte aardleiding.

Indien de stekker van het apparaat en stopcontact niet overeenkomen laat dan het stopcontact door gekwalificeerd personeel vervangen met een geschikt type.

Eerste inwerkingstelling van het apparaat

Let op:

- Het apparaat is in de fabriek gecontroleerd met gebruik van koffie, het is dus heel gewoon in de koffiemolen nog wat koffiesporen aan te treffen. Wij garanderen in elk geval dat dit apparaat nieuw is.
 - Wij raden u aan de waterhardheid zo snel mogelijk in te stellen volgens de procedure die beschreven wordt in paragraaf "Programmering van de waterhardheid" (pag. 19).
1. Sluit het apparaat aan op het elektriciteitsnet en controleer of de hoofdschakelaar aan de achterzijde van het apparaat ingedrukt is (fig. 1).
 2. Verwijder het waterreservoir (fig. 2), open het deksel (fig. 3), vul het tot de lijn MAX met koud water; het deksel sluiten en het reservoir terugplaatsen.

De gewenste taal moet gekozen worden door voor- of achteruit te gaan met de toets  of  of wacht totdat de talen zich automatisch afwisselen op het display (ca. elke 3 seconden):

3. wanneer op het display "Nederlands" verschijnt, hou dan gedurende enkele seconden de icoon **OK** (fig. 4) ingedrukt, tot het verschijnen van het bericht: "Nederlands ingesteld".

Volg nu de door het apparaat op het display weergegeven aanwijzingen:

4. "WARM WATER, Druk op OK": plaats onder het stoompijpje een recipiënt (fig. 5) met een minimum inhoud van 100mL.
5. Druk op de icoon **OK** om te bevestigen (fig. 4): het apparaat zal water afgeven uit het stoompijpje en schakelt vervolgens automatisch uit.

Nu is de espressomachine klaar voor normaal gebruik.

Let op:

- Bij het eerste gebruik moet u 4-5 kopjes koffie zetten voordat de machine een bevredigend resultaat zal geven.
- Om te genieten van een koffie die nog beter smaakt en voor betere prestaties van de machine, is het aanbevolen om de verzachtingsfilter te installeren volgens de aanwijzingen in paragraaf "VERZACHTINGSFILTER" (pag. 19). Als u model niet voorzien is van deze filter, kan men er een aanvragen bij de bevoegde centra voor Technische Dienst van De'Longhi.

APPARAAT INSCHAKELLEN

Let op:

- Controleer, alvorens het apparaat aan te zetten, of de hoofdschakelaar ingedrukt is (fig. 4).
- Bij elke inwerkingtreding wordt automatisch een cyclus van voorverwarming en spoeling uitgevoerd die niet on-

derbroken mag worden. Het apparaat is pas klaar voor gebruik na het uitvoeren van deze cyclus.

Gevaar voor brandwonden!

Tijdens het spoelen kan een beetje heet water uit de koffiezetgroep komen dat in het druppelbakje eronder opgevangen wordt. Wees voorzichtig niet in contact te komen met de waterspatten.

- Druk, om het apparaat aan te zetten, op de toets  (fig. 6): het display toont het bericht "Opwarmen, wachten aub."

Zodra de opwarming is voltooid, toont het apparaat een ander bericht: "Spoeling". Zo wordt niet alleen de ketel verwarmd maar laat het apparaat ook warm water door de binnenleidingen stromen zodat ook deze verwarmd worden.

Het apparaat is op temperatuur wanneer op het display het bericht verschijnt dat het aroma en de hoeveelheid koffie aangeeft.

APPARAAT UITSCHAKELLEN

Bij elke uitschakeling en indien men koffie heeft bereid voert het apparaat automatisch een spoeling uit.

Gevaar voor brandwonden!

Tijdens het spoelen kan een beetje heet water uit de koffiezetgroep komen. Wees voorzichtig niet in contact te komen met de waterspatten.

- Om het apparaat uit te schakelen, drukt u op de toets  (fig. 6).
- Het display toont het bericht "Uitschakelen in uitvoering, wachten aub": indien van toepassing, voert het apparaat een spoeling uit om vervolgens uit te schakelen (standby).

Let op:

Als het apparaat voor langere tijd niet gebruikt wordt, trek dan de stekker uit het stopcontact:

- Schakel eerst het apparaat uit door op de toets  (fig. 6) te drukken;
- Druk op de hoofdschakelaar aan de zijkant van het apparaat (fig. 1).

Let op!

Druk nooit op de hoofdschakelaar wanneer het apparaat aan staat.

MENU-INSTELLINGEN



Voor toegang tot het programmeermenu druk op de icoon  (B2): blader door de items van het menu door te drukken op  of  (fig. 7).

Spoeien

Door middel van deze functie is het mogelijk warm water uit de afgiftegroep koffie (A10) te laten stromen om het binnenste circuit van de machine te reinigen en te verwarmen.

Plaats onder de afgiftegroep koffie een recipiënt met een minimum inhoud van 100mL.

Ga als volgt te werk om deze functie te activeren:

1. Druk op de icoon  (B2) voor toegang tot het menu;
2. Druk op  of  (fig. 7) totdat op het display het opschrift "Spoelen" verschijnt;
3. Druk op de icoon **OK** (fig.4): het display toont "Bevestigen?";



Let op! Gevaar voor brandwonden.

Laat de machine nooit onbeheerd tijdens de afgifte van warm water.

4. Druk op de icoon **OK**: na een paar seconden stroomt uit de afgiftegroep koffie warm water dat het binnenste circuit van de machine reinigt en verwarmt.



Let op:

- De afgifte kan op ieder moment gestopt worden door te drukken op een willekeurig icoon.
- Wanneer het apparaat langer dan 3-4 dagen niet gebruikt wordt is het raadzaam, na het inschakelen van het apparaat en alvorens het gebruik, 2/3 spoelingen uit te voeren.

Ontkalking

Zie voor de instructies over de ontkalking pag. 18 .

Filter installeren







Voor instructies betreffende het installeren van de filter, zie paragraaf "Verzachtingsfilter" (pag. 19).

Vervanging van de filter (mits geïnstalleerd)

Zie voor instructies betreffende het vervangen van de filter de paragraaf "De filter vervangen" (pag. 20).

Tijd instellen

Ga als volgt te werk indien men de tijd op het display wenst in te stellen:

1. Druk op de icoon  (B2) voor toegang tot het menu;
2. Druk op  of  (fig. 7) totdat op het display het opschrift "Tijd instellen" verschijnt;
3. Druk op de icoon **OK** (fig. 4): de uren knipperen;
4. Druk op  of  om de uren te wijzigen;
5. Druk op de icoon **OK** om te bevestigen: de minuten knipperen;
6. Druk op  of  om de minuten te wijzigen;

7. Druk op de icoon **OK** om te bevestigen.

De tijd is nu ingesteld: druk vervolgens op de icoon  om het menu te verlaten.

Automatische inschakeling









Het is mogelijk om het tijdstip van automatische inschakeling in te stellen dat men het apparaat op een bepaald uur ('s morgens bijvoorbeeld) klaar voor gebruik aantreft en onmiddellijk koffie kan zetten.



Let op:



Opdat de functie geactiveerd wordt, is het nodig dat de tijd reeds correct is ingesteld.

Ga als volgt te werk om de automatische inschakeling te activeren:

1. Druk op de icoon  (B2) voor toegang tot het menu;
2. Druk op  of  (fig. 7) totdat op het display het opschrift "Automatische inschakeling" verschijnt;
3. Druk op de icoon **OK** (fig. 4): op het display verschijnt het bericht "Activeren?";
4. Druk op de icoon **OK** om te bevestigen;
5. Druk op  of  om de uren in te stellen;
6. Druk op de icoon **OK** om te bevestigen.
7. Druk op  of  om de minuten in te stellen;
8. Druk op de icoon **OK** om te bevestigen;
9. Druk vervolgens op de icoon  om het menu te verlaten.

Na de tijd te hebben bevestigd, is de activering van de automatische inschakeling aangegeven op het display door het symbool  dat naast de tijd wordt weergegeven.

Om de functie te deactiveren:

1. Selecteer het item automatische inschakeling in het menu;
 2. Druk op de icoon  : op het display verschijnt het bericht "Deactiveren?";
 3. Druk op de icoon **OK** om te bevestigen;
- Op het display wordt het symbool  niet meer weergegeven.

Automatische uitschakeling (standby)

Het is mogelijk de automatische uitschakeling in te stellen zodat het apparaat na 15 of 30 minuten of na 1, 2 of 3 uur uitgeschakeld wordt.

Ga als volgt te werk om de automatische uitschakeling te programmeren:

1. Druk op de icoon  (B2) voor toegang tot het menu;
2. Druk op  of  (fig. 7) totdat op het display het opschrift "Automatische uitschakeling" verschijnt;
3. Druk op de icoon **OK** (fig. 4);

4. Druk op of totdat de gewenste bedrijfstijd verschijnt (15 of 30 minuten, ofwel 1, 2 of 3 uur);
5. Druk op de icoon **OK** om te bevestigen;
6. Druk vervolgens op de icoon om het menu te verlaten.

De automatische uitschakeling nu geprogrammeerd.

Energiebesparing

Met deze functie kunt u de energiebesparende modus in- of uitschakelen. Wanneer de functie actief is, zorgt het voor een lager energieverbruik, in overeenstemming met de Europese normen.

Om de modus "energiebesparing" te deactiveren (of te activeren), gaat men als volgt te werk:

1. Druk op de icoon (B2) voor toegang tot het menu;
2. Druk op of (fig. 7) totdat op het display het opschrift "Energiebesparing" verschijnt;
3. Druk op de icoon **OK** (fig. 4): op het display verschijnt het bericht "Deactiveren?" (of "Activeren?", als de functie niet actief is);
4. Druk op de icoon **OK** om de energiebesparende modus in of uit te schakelen;
5. Druk vervolgens op de icoon om het menu te verlaten.

Wanneer de functie geactiveerd is, verschijnt na een periode van inactiviteit de melding "Energiebesparing" op het display.



Let op:

- In de energiebesparende modus heeft het apparaat enkele seconden nodig voor het leveren van de eerste koffie aanzien het moet voorverwarmen.
- Druk voor het bereiden van een drank op een willekeurig icoon om de energiebesparende modus te verlaten en druk vervolgens op de met de gewenste drank overeenstemmende icoon.

De temperatuur instellen

Ga als volgt te werk indien men de temperatuur van het water voor het zetten van de koffie wenst te wijzigen.

1. Druk op de icoon (B2) voor toegang tot het menu;
2. Druk op of (fig. 7) totdat op het display het opschrift "Temperatuur instellen" verschijnt;
3. Druk op de icoon **OK** (fig. 4);
4. Druk op of totdat op het display de gewenste temperatuur wordt weergegeven (●=laag; ●●●●=maximaal);
5. Druk op de icoon **OK** om te bevestigen;
6. Druk vervolgens op de icoon om het menu te verlaten.

Instellen van de waterhardheid

Zie voor de instructies over de instelling van de waterhardheid pag. 19.

De taal instellen

Ga als volgt te werk indien men de taal op het display wenst te wijzigen:

1. Druk op de icoon (B2) voor toegang tot het menu;
2. Druk op of (fig. 7) totdat op het display het opschrift "Taal instellen" verschijnt;
3. Druk op de icoon **OK** (fig. 4);
4. Druk op of totdat op het display de gewenste taal wordt weergegeven;
5. Druk op de icoon **OK** om te bevestigen;
6. Op het display verschijnt een melding die de geïnstalleerde taal bevestigt.
7. Druk vervolgens op de icoon om het menu te verlaten.

Geluidssignaal

Deze functie dient voor het activeren of deactiveren van het geluidssignaal dat het apparaat bij iedere druk op de iconen en bij het plaatsen of verwijderen van een accessoire laat horen. Ga als volgt te werk om het geluidssignaal te activeren of te deactiveren:

1. Druk op de icoon (B2) voor toegang tot het menu;
2. Druk op of (fig. 7) totdat op het display het opschrift "Geluidssignaal" verschijnt;
3. Druk op de icoon **OK** (fig. 4): op het display verschijnt het bericht "Deactiveren?" (of "Activeren?" indien niet actief);
4. Druk op de icoon **OK** om het geluidssignaal in of uit te schakelen;
5. Druk vervolgens op de icoon om het menu te verlaten.

Fabriekinstellingen (reset)

Met deze functie worden alle menu-instellingen en alle programmeringen van de hoeveelheden opnieuw op de fabriekswaarden gezet (behalve de taal, die op de huidige instelling blijft).

Ga als volgt te werk om de fabriekswaarden terug te zetten:

1. Druk op de icoon (B2) voor toegang tot het menu;
2. Druk op of (fig. 7) totdat op het display het opschrift "Fabriekinstellingen" verschijnt;
3. Druk op de icoon **OK** (fig. 4);
4. Het display toont het opschrift "Bevestigen?"
5. Druk op de icoon **OK** om te bevestigen en af te sluiten.

Statistiefunctie

Met deze functie worden de statistische gegevens van het apparaat getoond. Ga als volgt te werk om deze weer te geven:

1. Druk op de icoon  (B2) voor toegang tot het menu;
2. Druk op  of  (fig. 7) totdat op het display het opschrift "Statistiefunctie" verschijnt;
3. Druk op de icoon **OK** (fig. 4);
4. Door te drukken op  of , is het mogelijk de volgende controles uit te voeren:
 - aantal gezette kopjes koffie;
 - totaal geleverde hoeveelheid water in liter;
 - hoeveel ontkalkingen zijn uitgevoerd;
 - hoe vaak de verzachtingsfilter is vervangen.
5. Druk vervolgens 2 keer op de icoon  om het menu te verlaten.

BEREIDING VAN KOFFIE

Het selecteren van de smaak van koffie

Het apparaat is in de fabriek ingesteld voor het zetten van koffie met "Normaal aroma".

Het is mogelijk om een van de volgende aroma's te kiezen:

Extra mild aroma

Mild aroma

Normaal aroma

Sterk aroma

Extra sterk aroma

Druk, om van aroma te veranderen, herhaaldelijk op de icoon  (fig. 8) totdat op het display de gewenste aroma verschijnt.



Het selecteren hoeveelheid koffie in het kopje

Het apparaat is in de fabriek ingesteld voor het zetten van normale koffie. Om de hoeveelheid koffie te selecteren, druk op de icoon  (fig. 9) tot op het display het bericht betreffende de gewenste hoeveelheid koffie wordt weergegeven:

Geselecteerde koffie	Hoeveelheid per kopje (ml)
MIJN KOFFIE	Programmeerbaar: van ≈20 tot ≈180
KLEINE KOP	≈40
NORMALE KOP	≈60
GROTE KOP	≈90
EXTRA-LONG	≈120

Personalisering van de hoeveelheid voor mijn koffie

Het apparaat is in de fabriek reeds ingesteld voor de afgifte van circa 30ml voor "MIJN KOFFIE". Ga als volgt te werk indien u deze hoeveelheid wenst te wijzigen:

1. Plaats een kopje onder de mondstukken van de koffieuitloop (fig. 10).
2. Druk op de icoon  (fig. 9) tot het verschijnen van het bericht "MIJN KOFFIE."
3. De icoon  ingedrukt houden totdat op het display de melding "Hoeveelheid 1 MIJN KOFFIE programmeren" verschijnt en de machine koffie begint te zetten; laat vervolgens de icoon los;
4. Zodra de koffie in het kopje het gewenste niveau bereikt, opnieuw op de icoon  drukken.

Nu is de hoeveelheid koffie in het kopje geprogrammeerd volgens de nieuwe instelling.

Instellen van de koffiemolen

De koffiemolen mag niet afgesteld worden, althans in het begin, aangezien deze is reeds in de fabriek is ingesteld voor het verkrijgen van een correcte koffieafgifte.

Indien men echter na het bereiden van de eerste kopjes koffie merkt dat de afgifte weinig volumineus is of met weinig crème, of te langzaam (druppelsgewijs), dient een correctie uitgevoerd te worden met de regelknop van de maalgraad (fig. 11).

Let op:

Deze regelknop mag alleen verdraaid worden wanneer de koffiemolen in werking is.



Als de koffie te langzaam loopt of helemaal niet loopt, draai dan één klik naar rechts in de richting van het getal 7.

Om daarentegen een volumineuzer afgifte van de koffie en de verbetering van de crème te bekomen, moet de knop één klik naar links worden gedraaid in de richting van het getal 1 (niet meer dan één klik per keer, anders kan het gebeuren dat de koffie druppelsgewijs loopt).

Het effect van deze correctie is pas merkbaar na de afgifte van minstens 2 kopjes koffie. Indien het gewenste resultaat na deze afstelling niet verkregen wordt, moet de correctie worden herhaald door de knop nog een klik verder te draaien.

Tips voor een warmere koffie

Om een warmere koffie te krijgen, adviseren wij:

- voer een spoeling uit door de functie "Spoelen" te selecteren in het programmeermenu (pag. 11)
- verwarm de kopjes voor met heet water (gebruik de warm water-functie);

- verhoog de koffietemperatuur in het programmeermenu (pag. 10).

Koffie zetten met koffiebonen



Let op!

Geen gekarameliseerde of gekonfijte koffiebonen gebruiken omdat deze aan de koffiemolen kunnen blijven kleven en hem mogelijk kunnen beschadigen of onbruikbaar maken.

1. Doe de koffiebonen in het hiervoor bestemde reservoir (fig. 12).
2. Plaats onder de koffieuitlopen:
 - 1 kopje, als men 1 koffie wenst (fig. 10);
 - 2 kopjes, als men 2 koffies wenst (fig. 13);
3. Breng de afgiftegroep omlaag en zo dicht mogelijk bij de kopjes: zo wordt een betere crème verkregen (fig. 14).
4. Druk op de icoon betreffende het gewenste aantal (1 ☐ of 2 kopjes ☐☐).
5. De bereiding begint. Het display toont de geselecteerde afgifte en een voortgangsbalk die al naargelang de voortgang van de bereiding opgevuld wordt.



Let op:

- Terwijl het apparaat de koffie bereidt, kan de afgifte op ieder gewenst moment onderbroken worden door op een willekeurig icoon te drukken.
- Zodra de afgifte beëindigd is en men een grotere hoeveelheid koffie in het kopje wenst, volstaat het om (binnen 3 seconden) op één van de toetsen voor koffieafgifte (B6 o B7) te drukken.

Zodra de voorbereiding voltooid is, is het apparaat weer klaar voor nieuw gebruik.



Let op!

- Tijdens het gebruik verschijnen er enkele berichten op het display (RESERVOIR VULLEN, KOFFIEDIKBAKJE LEGEN, enz.) waarvan de betekenis is te vinden in de paragraaf "Op het display weergegeven berichten" (pag. 19)
- Raadpleeg voor het verkrijgen van warmere koffie de paragraaf "Tips voor warmere koffie" (pag. 13)
- Indien de koffie druppelsgewijs loopt, of weinig volumineus is met weinig crème, of te koud, lees dan de tips in het hoofdstuk "Oplossing van problemen" (pag. 22)

Koffiezetten met voorgemalen koffie



Let op!

- Doe nooit koffiebonen in de trechter van voorgemalen koffie, dit kan de machine beschadigen.

- Doe nooit voorgemalen koffie in het apparaat terwijl het toestel uit staat, om te voorkomen dat er gemalen koffie in het apparaat terecht komt en het zo bevuilt. In dit geval kan het apparaat beschadigd raken.
- Voeg nooit meer dan 1 afgestreken doseerschepje toe, anders kan het apparaat binnen vuil worden of de trechter verstopt raken.



Let op:

Bij het gebruik van gemalen koffie kan slechts een kopje koffie per keer worden gezet.

1. Druk herhaaldelijk op de icoon ☐ (fig. 8) totdat het display "Voorgemalen" toont.
2. Open het deksel van de trechter voorgemalen koffie (A2).
3. Controleer of de trechter niet verstopt is en voeg vervolgens een afgestreken maatschepje gemalen koffie toe.
4. Plaats een kopje onder de mondstukken van de koffieuitloop (fig. 10).
5. Druk op de icoon 1 kopje ☐ (B7).
6. De bereiding begint. Het display toont de geselecteerde afgifte en een voortgangsbalk die al naargelang de voortgang van de bereiding opgevuld wordt.



Let op:



Indien de werkwijze "Energiebesparing" actief is, kan de afgifte van de eerste koffie enkele seconden op zich laten wachten..

Koffie LONG+ zetten met koffiebonen

Volg de aanwijzingen van paragraaf "Koffie zetten met koffiebonen" om het apparaat gebruiksklaar te maken en druk op de icoon  (B9).

Personalisering hoeveelheid koffie DOPPIO+

De machine is in de fabriek ingesteld om ongeveer 120ml koffie DOPPIO+ te leveren. Als u dit wilt wijzigen, volgt u de volgende stappen:

1. Plaats een kopje of een beker met voldoende inhoud mondstukken van de koffie-uitloop (fig. 10);
2. Houd de icoon  (B9) ingedrukt tot het verschijnen van de melding "Programmering hoeveelheid";
3. Laat de icoon  LOS: de machine begint koffie te leveren;
4. Zodra de koffie in het kopje het gewenste niveau bereikt, druk nogmaals op de icoon .

Nu is de hoeveelheid koffie in het kopje geprogrammeerd volgens de nieuwe instelling.



Let op:

De minimum programmeerbare hoeveelheid is ongeveer 80ml.

De maximaal programmeerbare hoeveelheid is ongeveer 160ml.

Koffie LONG zetten met koffiebonen



Volg de aanwijzingen van de paragraaf "Koffie zetten met koffiebonen" om het apparaat gebruiksklaar te maken en druk op de icoon  (B8).

Koffie LONG zetten met voorgemalen koffie

1. Volg de aanwijzingen zoals vermeld in de punten 1-2-3-4 van de paragraaf "Koffie zetten met voorgemalen koffie", en druk vervolgens op de icoon  (B8).
2. De machine begint koffie te leveren en er verschijnt een voortgangsbalk; halverwege de voorbereiding, verschijnt het bericht "VOORGEMALEN KOFFIE TOEVOEGEN, Druk op OK."
3. Voeg vervolgens een afgestreken doseerschepje voorgemalen koffie toe en druk op **OK** (fig. 4).
4. De voorbereiding hervat en het apparaat toont de voortgangsbalk die al naargelang de voortgang van de bereiding opgevuld wordt.

Personalisering hoeveelheid koffie LONG

De machine is in de fabriek ingesteld om ongeveer 200ml koffie LONG te leveren. Als u dit wilt wijzigen, volgt u de volgende stappen:

1. Plaats een kopje of een beker met voldoende inhoud mondstukken van de koffie-uitloop (fig. 10).
2. Houd de icoon  (B8) ingedrukt tot het verschijnen van de melding "Programmering hoeveelheid";
3. Laat de icoon los  : de machine begint koffie te leveren;
4. Zodra de koffie in het kopje het gewenste niveau bereikt, druk nogmaals op de icoon .

Nu is de hoeveelheid koffie in het kopje geprogrammeerd volgens de nieuwe instelling.

Let op:

Indien de programmering is uitgevoerd met gemalen koffie, zal de machine een tweede maatschepje koffie nodig hebben.

BEREIDING VAN CAPPUCCINO EN WARME MELK (OPGESCHUIMD)

Gevaar voor brandwonden!



Tijdens deze voorbereidingen wordt stoom afgegeven: wees voorzichtig dat u zich niet brandt.

1. Zet voor een cappuccino een grote kop koffie;

2. Vul een kan, bij voorkeur voorzien van een handvat om u niet te branden, met circa 100 gram melk voor elke te bereiden cappuccino. Bij de keuze van de grootte van de kan rekening houden met het feit dat er een volumetoename van 2 of 3 keer zal zijn;

Let op:

Voor dikker en rijker schuim dient men magere of halfvolle melk op koelkasttemperatuur (circa 5°C) te gebruiken.. Maak het stoompijpe altijd schoon zoals beschreven onder "Reinigen van het stoompijpe na gebruik". Zo voorkomt men dat de melk weinig of met grote bellen opschuimt.

3. Zorg ervoor dat de selectiering van het stoompijpe naar beneden, in de functie "CAPPUCCINO", is gepositioneerd (fig. 15);
4. Het stoompijpe kan enigszins naar buiten worden gerooteerd zodat elk formaat recipiënt kan worden gebruikt (fig. 16).
5. Dompel het pijpe in de kan, let daarbij op de zwarte ring niet onder te dompelen;
6. Druk op de icoon  (B11): het display toont "STOOM";
7. Na enkele seconden levert het stoompijpe stoom waardoor de melk romig zal worden en in volume zal toenemen.
8. Draai het recipiënt langzaam van beneden naar boven voor een romiger schuim. (Het is aangeraden om niet langer dan 3 minuten na elkaar stoom af te laten geven);
9. Onderbreek de stoomafgifte, wanneer de gewenste temperatuur is bereikt, door te drukken op de icoon .

Gevaar voor brandwonden!

Onderbreek altijd eerst de stoomafgifte vooraleer de recipiënt met de opgeschuimde melk weg te nemen, om brandwonden door kokende spatten te voorkomen.

10. Voeg de verkregen room toe aan de eerder bereide koffie. De cappuccino is klaar, suiker naar behoefte toevoegen en, indien gewenst, een beetje cacao poeder over het schuim strooien.

Let op:

Indien de werkwijze "Energiebesparing" actief is, kan de afgifte van de stoom enkele seconden op zich laten wachten.

Bereiding van warme melk (zonder schuim)

Om warme melk zonder schuim te bereiden, ga te werk zoals beschreven in de vorige paragraaf; zorg ervoor dat de selectiering van het stoompijpe naar boven, in de functie "HOT MILK", is gepositioneerd.

Reiniging van het stoompijpe na gebruik

Reinig het stoompijpe na elk gebruik om melkresten en verstopingen te voorkomen.



Gevaar voor brandwonden!

Tijdens het reinigen geeft het stoompijpe een beetje warm water af. Wees voorzichtig niet in contact te komen met de warme spatten.

1. Laat een beetje water stromen door te drukken op de icoon  (B10). Druk vervolgens op dezelfde icoon om de stroom warm water te onderbreken.
2. Wacht enkele minuten tot het stoompijpe afkoelt, draai het naar links en verwijder het door het naar beneden te trekken (fig. 17).
3. Verplaats de selectiering naar boven (fig. 18).
4. Verwijder en trek het spuitstukje naar beneden (fig. 19).
5. Controleer of de gaten aangeduid door de pijl in fig. 20 niet verstopt zijn. Reinig ze indien nodig met een speld.
6. Vervang het spuitstukje (A9), verplaatst de selectiering naar beneden en plaats het stoompijpe terug (fig. 21) door het naar rechts te draaien en naar boven te duwen totdat het vastklikt.

AFGIFTE WARM WATER





Let op! Gevaar voor brandwonden.

Laat de machine nooit onbeheerd tijdens de afgifte van warm water.



Let op:



Indien de modus "Energiebesparing" actief is, kan voor het afgeven van warm water een wachttijd nodig zijn van enkele seconden.

1. Zet een bakje onder de uitloop (zo dicht mogelijk om spat-ten te voorkomen).
2. Druk op de icoon  (B10). Op het display verschijnt het opschrift "WARM WATER" en een voortgangsbalk die opvult naarmate de bereiding vordert.
3. Het apparaat levert circa 250 ml warm water en onderbreekt daarna automatisch de afgifte. Druk nogmaals op de icoon  om de afgifte van warm water handmatig te onderbreken.

Wijziging van de automatisch afgegeven hoeveelheid water

Het apparaat is in de fabriek ingesteld om automatisch circa 250ml heet water af te geven. Handel als volgt om deze hoeveelheid te wijzigen:

1. Plaats een bakje onder de uitloop (fig. 5).

2. Houd de icoon  (B10) ingedrukt totdat op het display de melding "WARM WATER Programmering hoeveelheid" verschijnt; laat vervolgens de icoon los .
 3. Druk nogmaals op de icoon  wanneer het warme water in het kopje het gewenste niveau bereikt.
- Nu is het apparaat geprogrammeerd met de nieuwe hoeveelheid.

REINIGING

Het apparaat reinigen

De volgende onderdelen van de machine moeten regelmatig worden schoongemaakt:

- koffiedikbakje (A15),
- druppelbakje (A14),
- waterreservoir (A20),
- stoompijpe (A8),
- koffie-uitlopen (A10),
- trechter voor gemalen koffie (A2),
- zetgroep (A19), toegankelijk na het openen van het deurtje (A18),
- bedieningspaneel (B)



Let op!

- Gebruik voor de reiniging van het apparaat geen oplosmiddelen, schurende reinigingsmiddelen of alcohol. Met de superautomatische apparaten van De'Longhi zijn voor de reiniging geen chemische additieven nodig.
- Geen enkel onderdeel van het apparaat mag in de vaatwasmachine gewassen worden.
- Gebruik geen metalen objecten om aanslag of koffieres-ten weg te nemen omdat zulke werktuigen de metalen of plastic oppervlakken kunnen beschadigen.

Reiniging van het koffiedikbakje

Wanneer op het display de melding "KOFFIEDIKBAKJE LEGEN" verschijnt, is het noodzakelijk het te legen en te reinigen. Zolang het koffiedikbakje niet gereinigd wordt kan het apparaat geen koffie bereiden. De machine signaleert de noodzaak tot legen ook als het bakje niet volledig vol is, maar wanneer er 72 uur verlopen zijn vanaf de eerste bereiding (opdat de 72 uur goed berekend worden, moet de machine nooit worden uitgezet met de hoofdschakelaar).



Let op! Gevaar voor brandwonden.

Als men verschillende cappuccino's na elkaar bereidt, wordt de metalen kopjesplaat warm. Wacht tot hij afkoelt om hem aan te raken en neem hem enkel aan de voorkant vast.

Reiniging (met apparaat ingeschakeld):

- Verwijder het druppelbakje (fig. 22), maak het leeg en schoon.
- Leeg en reinig het koffiedikbakje (A15) zorgvuldig en verwijder alle resten die op de bodem kunnen achterblijven: de bijgeleverde kwast (C2) heeft een spateltje dat hiervoor gebruikt kan worden.
- Controleer het condensbakje (A11) en maak het leeg indien nodig (fig. 23).



Let op!

Bij het verwijderen van het druppelbakje is het altijd verplicht om ook het koffiedikbakje te legen ook al is dit nog redelijk leeg. Gebeurt dit niet dan kan het voorkomen dat, bij het zetten van meer kopjes koffie, het koffiedikbakje voller wordt dan voorzien en het apparaat zo verstopt raakt.

Reiniging druppelbakje en condensbakje



Let op!

Het druppelbakje (A14) heeft een (rode) drijvende aanwijzer (A13) van het waterpeil (fig. 24). Voordat deze aanwijzer uit de kopjesplaat naar buiten begint te steken, moet het bakje geleegd en gereinigd worden, anders kan het water over de rand stromen en het apparaat, het steunvlak of de omringende zone beschadigen.

Het druppelbakje verwijderen:

1. Verwijder het druppelbakje en het koffiedikbakje (fig. 22);
2. Het druppelbakje (A14) en het koffiedikbakje (A15) legen en afwassen;
3. Controleer het condensbakje (A11) en maak het leeg indien nodig.
4. Plaats het druppelbakje en het koffiedikbakje terug.

Reiniging van de binnenkant van het apparaat



Gevaar voor elektrische schok!

Voordat de reiniging van de inwendige delen plaatsvindt, moet het apparaat uitgeschakeld worden (zie "Uitschakeling" pag. 10) en afgesloten worden van het elektriciteitsnet. Dompel het apparaat nooit onder in water.

1. Controleer regelmatig (ongeveer één keer per maand) of de binnenkant van het apparaat (alleen toegankelijk nadat het druppelbakje (A14) weggenomen is) vuil is. Verwijder indien nodig de koffieaanslag met de bijgeleverde kwast (C2) en een spons.
2. Verwijder de resten met een stofzuiger (fig. 25).

Reiniging van het waterreservoir

1. Reinig regelmatig (ongeveer een keer per maand), en bij elke vervanging van de verzachtingsfilter (C4) (indien van toepas-

sing) het waterreservoir (A20) met een vochtige doek en een beetje mild schoonmaakmiddel.

2. Verwijder de filter (indien aanwezig) en spoel het af onder stromend water.
3. Plaats de filter (indien aanwezig) terug, vul het reservoir met vers water en plaats het reservoir.
4. (Alleen voor modellen met een waterfilter) Laat ongeveer 100 ml warm water lopen om de filter te activeren.

Reiniging van de koffie-uitloop

1. Reinig regelmatig de koffie-uitlopen met een spons of een doek (fig. 26).
2. Controleer of de gaten in de koffie-uitloop verstopt zijn. Verwijder zo nodig de koffieresten met een tandenstoker (fig. 26).

Reiniging van de trechter voorgemalen koffie

Controleer regelmatig (circa één keer per maand) of de trechter voor het invoeren van gemalen koffie (A4) verstopt is. Verwijder zo nodig de koffieresten met de bijgeleverde kwast (C2).

Reiniging van de zetgroep

De zetgroep (A19) moet minstens een keer per maand worden gereinigd.



Let op!

De zetgroep kan niet worden verwijderd wanneer het apparaat ingeschakeld is.

1. Zorg ervoor dat het apparaat correct is uitgeschakeld (zie "Het apparaat uitschakelen", pag. 10).
2. Open het deurtje van de zetgroep (fig. 27) aan de rechterzijde van het apparaat.
3. Druk de twee rode ontgrendelknoppen naar binnen en trek tegelijkertijd de zetgroep naar buiten (fig. 28).
4. Dompel de zetgroep circa 5 minuten in water onder en spoel de groep vervolgens af onder de kraan.



Let op!

ALLEEN MET WATER AFSPOELEN.

Geen reinigingsmiddelen - Geen afwasmachine

Reinig de zetgroep zonder gebruik van reinigingsmiddelen omdat deze mogelijk schade veroorzaken.

5. Met behulp van de bijgeleverde kwast (C2) eventuele koffieresten verwijderen uit de zitting van de zetgroep die zichtbaar is via het deurtje van de zetgroep.
6. Na het reinigen de zetgroep terug in de houder (fig. 29) schuiven; druk vervolgens op PUSH tot men een klik hoort.

**Let op:**

Als het moeilijk is om de zetgroep terug te plaatsen, dan dient men hem (voordat hij teruggeplaatst wordt) op de juiste grootte te brengen door op de twee hendels te drukken, zoals in fig. 30.

- Controleer, wanneer de zetgroep terug geplaatst is, of de twee rode ontgrendelknoppen correct naar buiten gesprongen zijn (fig. 31).
- Sluit het deurtje van de zetgroep (A18).

ONTKALKING

Ontkalk het apparaat wanneer op het display de (knipperende) melding "ONTKALKEN" verschijnt.

**Let op!**

- Het ontkalkmiddel bevat zuren die huid en ogen kunnen irriteren. Het is absoluut noodzakelijk de veiligheidsaanschuivingen van de producent in acht te nemen die op de verpakking van de ontkalker staan wat betreft de maatregelen in geval van aanraking met de huid en de ogen.
- Wij raden aan uitsluitend ontkalkmiddel van De'Longhi te gebruiken. Het gebruik van ongeschikte ontkalkmiddelen, evenals het niet regelmatig uitvoeren van de ontkalking, kan leiden tot het optreden van gebreken die niet onder de garantie van de fabrikant vallen.

- Schakel het apparaat in.
- Open het menu door te drukken op de icoon (B2).
- Druk op of (fig. 7) totdat het opschrift "Ontkalken" verschijnt.
- Kies door te drukken op de icoon **OK** (fig. 4): op het display verschijnt het opschrift "Bevestigen?" Druk op de icoon **OK** om te bevestigen;
- Op het display verschijnt "DRUPPELBAKJE LEGEN" afgewisseld met "FILTER VERWIJDEREN" (indien filter aanwezig is) en met "ONTKALK. PROD. INGEVEN Druk op OK".
- Maak het waterreservoir (A20) helemaal leeg en neem de verzachtingsfilter (indien aanwezig) (C4) weg; maak vervolgens het druppelbakje (fig 22) en het koffiedikbakje (A15) leeg en plaats ze terug.

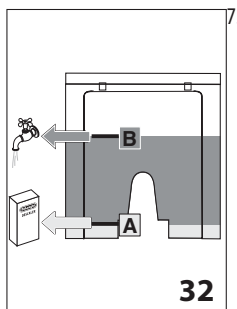

Giet het ontkalkmiddel in het waterreservoir tot aan het niveau **A** geprint op de zijkant van het reservoir (fig. 32) (komt overeen met een verpakking van 100ml); daarna water toevoegen (één liter) tot aan het niveau **B** (fig. 32); plaats het waterreservoir terug.

- Zet een lege bak met een minimum inhoud van 1,5 l onder de warmwateruitloop (fig. 5).

**Let op! Gevaar voor brandwonden.**

Uit de afgiftegroep loopt heet water dat zuren bevat. Wees voorzichtig niet in contact te komen met de warme spatzen.

- Druk op de icoon **OK** om het inbrengen van de oplossing te bevestigen. Het ontkalkprogramma voert automatisch, met tussenpozen, een reeks spoelingen uit om de kalkresten uit de espressomachine weg te nemen. Op het display verschijnt het bericht "Ontkalking in uitvoering". Het ontkalkingsprogramma gaat van start en de ontkalkvloeistof loopt uit de waterafgiftegroep.

Na ongeveer 30 minuten, toont het display de melding "SPOELEN, afgewisseld met "WATERRESERVOIR VULLEN".

- Het apparaat is nu klaar voor een spoelproces met vers water. Verwijder het waterreservoir, ledig het, spoel het af met stromend water, vul het tot niveau MAX met vers water en zet het waterreservoir terug in de machine: het display toont "SPOELEN, Druk OK."
- Leeg de bak die gebruikt is om het ontkalkmiddel te verzamelen en en plaats het leeg onder het afgifteblok van het warme water.
- Druk op de icoon **OK** om het spoelen te beginnen. Het warme water komt uit de uitloop en op het display verschijnt het bericht "SPOELEN, Wachten aub".
- Wanneer het waterreservoir volledig leeg is, verschijnen op het display afwisselend "SPOELEN", "FILTER PLAATSEN (indien eerder verwijderd)", "WATERRESERVOIR VULLEN".
- Verwijder het waterreservoir, plaats het filter terug (indien eerder verwijderd), vul het waterreservoir tot MAX met vers water en zet het terug in de machine: het display toont "SPOELEN Druk OK."
- Leeg de bak die gebruikt is om het ontkalkmiddel te verzamelen en plaats het leeg onder het afgifteblok warm water.
- Druk op de icoon **OK** om het spoelen te hervatten: op het display verschijnt de melding "SPOELEN Wachten aub", het water komt uit het afgifteblok warm water en de spoelfase

eindigt met de levering van water uit de koffiezetgroep (A10).



Let op! Gevaar voor brandwonden.

Laat de machine nooit onbeheerd tijdens de afgifte van warm water.

17. Wanneer het waterreservoir volledig leeg is, verschijnt op het display het bericht "Spoelen klaar, druk OK".
18. Druk op de icoon **OK**.
19. Op het display verschijnt de melding "WATERRESERVOIR VULLEN", wanneer gevuld en opnieuw geplaatst, toont het display het bericht "Opwarmen, wachten aub.", waarna de machine klaar zal zijn voor gebruik.



Let op:

Indien de ontkalkingscyclus niet correct beëindigd (bijv. geen elektriciteitsvoorziening), is het raadzaam om de cyclus te herhalen.

PROGRAMMERING VAN DE WATERHARDHEID

Het bericht ONTKALK wordt weergegeven na een van tevoren vastgestelde periode van werking, die afhankelijk is van de hardheid van het water.

De machine is in de fabriek ingesteld niveau 4 van hardheid. Het is mogelijk om het apparaat in te stellen op basis van de plaatselijke werkelijke waterhardheid, zodat de ontkalking minder vaak uitgevoerd dient te worden.

Meting van de waterhardheid

1. Verwijder de verpakking van de bijgeleverde teststrip "TOTAL HARDNESS TEST" toegevoegd aan de instructies in het Engels.
2. Dompel het strookje gedurende circa 1 seconde volledig onder in een glas water.
3. Trek het strookje uit het water en schudt het lichtjes. Na circa 1 minuut vormen zich 1, 2, 3 of 4 rode vierkantjes, al naar gelang de hardheid van het water. Ieder vierkantje komt overeen met 1 niveau.

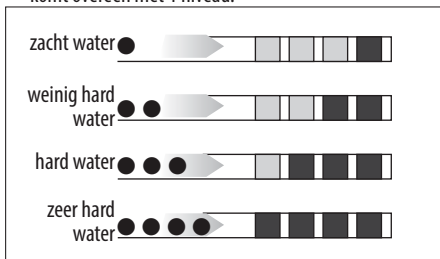

De waterhardheid instellen

1. Druk op de icoon (B2) voor toegang tot het menu.
2. Druk op of (fig. 7) tot het kiezen van het item "Waterhardheid".
3. Bevestig de keuze door te drukken op de icoon **OK** (fig. 4);
4. Druk op of en stel het door het reageerstrookje gemeten niveau in (zie fig. in de vorige paragraaf).
5. Druk op de icoon **OK** om de instelling te bevestigen.
6. Druk op de icoon om het menu te verlaten.

Op dit punt is de machine geprogrammeerd met de nieuwe instelling van de waterhardheid.

VERZACHTINGSFILTER (*ALLEEN BIJ SOMMIGE MODELLEN)

Enkele modellen hebben een verzachtingsfilter: indien uw model hier niet over beschikt, raden wij aan er een aan te schaffen bij de bevoegde centra van De'Longhi. Volg de hierop volgende instructies voor een correct gebruik van de filter.

Installatie van de filter

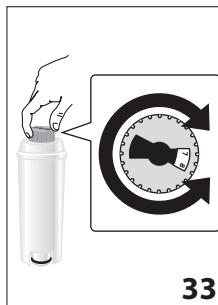

1. Verwijder de filter (C4) uit de verpakking.
2. Draai aan de datumschijf (zie fig. 33) tot de volgende 2 gebruiksmaanden getoond worden.



Let op:

De filter heeft een duur van twee maanden bij normaal gebruik. Wordt het apparaat niet gebruikt terwijl de filter geïnstalleerd is, heeft het een maximale duur van 3 weken.

3. Laat, om de filter te activeren, voor meer dan een minuut water in het gat van de filter lopen, zoals afgebeeld, totdat er water uit de zij-openingen komt (fig. 34).

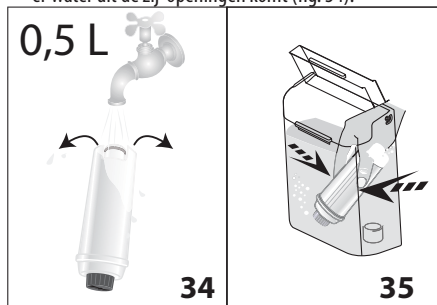

4. Trek het reservoir uit het apparaat en vul met water.

5. Plaats de filter in het waterreservoir en dompel het een tiental seconden helemaal onder, het schuim houdend om de luchtballen te laten ontsnappen (fig. 35).
6. Plaats de filter in zijn behuizing (fig. 36) en duw het zorgvuldig vast.
7. Sluit het waterreservoir met het deksel (fig. 37) en plaats het terug in de machine.

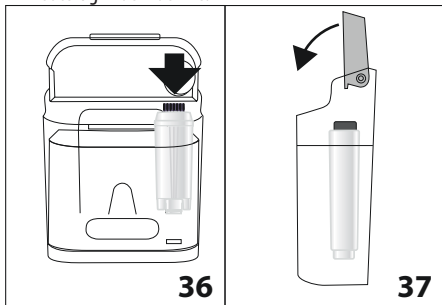

Wanneer de filter wordt geïnstalleerd, moet dit aan het apparaat kenbaar worden gemaakt.

8. Druk op de icoon (B2) voor toegang tot het menu;
9. Druk op of (fig. 7) totdat op het display de melding "Filter installeren" verschijnt.
10. Druk op de icoon **OK** (fig. 4).
11. Het display toont het opschrift "Activeren?".
12. Druk op de icoon **OK** om de keuze te bevestigen: het display toont "WARM WATER Druk op OK."
13. Plaats onder de warmwateruitloop een bak met een minimum inhoud 500 ml (fig. 5).
14. Druk op de icoon **OK** om de selectie te bevestigen: de machine begint water te leveren en op het display verschijnt de melding "Wachten aub."
15. Wanneer de afgifte beëindigd is, keert het apparaat automatisch terug naar "Koffie klaar".

De filter is nu actief en u kunt de machine gebruiken.

De filter vervangen

Wanneer het display "FILTER VERVANGEN" weergeeft, of wanneer er twee maanden verstreken zijn (zie datumschijf), of als het apparaat gedurende 3 weken niet wordt gebruikt, is het noodzakelijk om de filter te vervangen:

1. Verwijder het waterreservoir (A20) en de uitgeputte filter (C4);
2. Haal de nieuwe filter uit de verpakking en ga verder zoals is beschreven onder de punten 2-3-4-5-6-7 van de vorige paragraaf.
3. Plaats onder de warmwateruitloop een bak met een minimum inhoud 500ml.
4. Druk op de icoon (B2) voor toegang tot het menu;
5. Druk op of (fig. 7) totdat op het display het opschrift "Filter vervangen" verschijnt;

6. Druk op de icoon **OK** (fig. 4).
7. Het display toont het opschrift "Bevestigen?"
8. Druk op de icoon **OK** om de keuze te bevestigen;
9. Op het display verschijnt het opschrift "WARM WATER, druk op OK";
10. Druk op de icoon **OK** om de selectie te bevestigen: de machine begint water te leveren en op het display verschijnt de melding "Wachten aub."
11. Wanneer de afgifte beëindigd is keert het apparaat automatisch terug naar "Koffie klaar".

De nieuwe filter is nu actief en u kunt de machine gebruiken.

De filter verwijderen

Als men het toestel verder wenst te gebruiken zonder de filter, moet men die verwijderen en de verwijdering kenbaar maken. Handel als volgt:

1. Verwijder het reservoir, verwijder de filter en plaats het reservoir terug in de machine;
2. Druk op de icoon (B2) voor toegang tot het menu;
3. Druk op of (fig. 7) totdat op het display het opschrift "Filter installeren, Geactiveerd" verschijnt;
4. Druk op de icoon **OK** (fig. 4);
5. Het display toont het opschrift "Deactiveren?";
6. Druk op de icoon **OK** om te bevestigen en op de knop om het menu te verlaten.

TECHNISCHE GEGEVENS

Spanning:	220-240 V ~ 50/60 Hz max. 10A
Geabsorbeerd vermogen:	1450W
Druk:	1,5MPa (15 bar)
Maximum inhoud waterreservoir:	1,4 l
Afmetingen BxDxH:	195x480x340 mm
Snoerlengte:	1660 mm
Gewicht:	9,3 kg
Max. capaciteit koffiebonenreservoir:	150 g

CE Het apparaat voldoet aan de volgende EG-richtlijnen:

- Richtlijn laagspanning 2006/95/EG en latere wijzigingen;
- Richtlijn EMC 2004/108/EG en latere wijzigingen;
- Europese reglementering Stand-by 1275/2008
- De materialen en voorwerpen bestemd om in aanraking te komen met levensmiddelen, zijn conform met de voorschriften van de Europese richtlijn 1935/2004.

VUILVERWERKING



Krachtens de Europese richtlijn 2002/96/EG, het apparaat niet met het normale huisvuil vernietigen maar via een officieel centrum voor gescheiden vuilinzameling.

OP HET DISPLAY WEERGEGEVEN BERICHTEN

WEERGEGEVEN BERICHT	MOGELIJKE OORZAAK	OPLOSSING
VUL RESERVOIR	Het water in het reservoir (A20) is niet voldoende.	Vul het reservoir met water en/of plaats het correct terug door het volledig aan te drakken tot de vastkoppeling gevoeld wordt.
LEEG KOFFIEDIKBAKJE	Het koffiedikbakje (A15) is vol.	Leeg het koffiedikbakje en het druppelbakje, maak ze schoon en plaats ze daarna terug. Belangrijk: bij het verwijderen van het druppelbakje is het altijd verplicht om ook het koffiedikbakje te legen ook al is dit nog redelijk leeg. Gebeurt dit niet dan kan het voorkomen dat, bij het zetten van verdere kopjes koffie, het koffiedikbakje voller wordt dan voorzien en het apparaat zo verstopt raakt.
TE FIJN GEMALEN, REGEL MAALGRAAD	De maalgraad is te fijn en de koffie loopt daarvoor te langzaam, of helemaal niet.	Herhaal de koffieafgifte en draai de regelknop van de maalgraad (fig. 11) één klik naar rechts in de richting van het getal 7 terwijl de koffiemolen in werking is. Indien de afgifte na het zetten van minstens 2 kopjes koffie nog steeds te langzaam is, herhaal dan de correctie door de regelknop nog een klik verder te verplaatsen (zie afstelling koffiemolen pag. 13) Indien het probleem zich blijft voordoen dient men te controleren of het waterreservoir goed geplaatst is.
	Indien er een verzachtingsfilter geïnstalleerd is zou er een luchtbel in het circuit kunnen zijn dat de levering geblokkeerd heeft.	Laat een beetje warm water stromen totdat de stroom regelmatig is.
PLAATS KOFFIEDIKBAKJE	Na de reiniging is het koffiedikbakje (A15) niet teruggeplaatst.	Haal het druppelbakje weg en plaats het koffiedikbakje.
BRENG DE VOORGEMALEN KOFFIE IN	Men heeft de functie "gemalen koffie" geselecteerd maar er is geen gemalen koffie in de trechter (A4).	Doe voorgemalen koffie in de trechter (A4) of maak de selectie van de functie voor voorgemalen koffie ongedaan.
ONTKALKEN	Geeft aan dat u het apparaat moet ontkalken.	Zo spoedig mogelijk het ontkalkingsprogramma uitvoeren zoals beschreven in paragraaf "Ontkalken" (pag. 18)
VERKLEIN DE KOFFIEDOSIS	Er is te veel koffie gebruikt.	Selecteer een mildere smaak door op de icoon  (fig. 8) te drukken, of verminder de hoeveelheid voorgemalen koffie.
VUL KOFFIEBONENRESERVOIR	De koffiebonen zijn op.	Vul het koffiebonenreservoir (fig. 12).
	De trechter (A4) voor voorgemalen koffie is verstopt.	Ledig de trechter met de hulp van de borstel zoals beschreven in hoofdstuk "Reiniging van de trechter voorgemalen koffie" (pag. 17)

PLAATS ZETGROEP	Na het reinigen is de zetgroep (A19) niet teruggeplaatst.	Plaats de zetgroep zoals beschreven in "Reiniging van de zetgroep" (pag. 17).
ALGEMEEN ALARM	De binnenkant van het apparaat is zeer vuil	Reinig het apparaat zorgvuldig zoals beschreven in paragraaf "Reiniging" (pag. 16). Als na het reinigen deze aanduiding nog aanwezig is neem dan contact op met een servicecentrum.
CIRCUIT LEEG VUL CIRCUIT WARM WATER DRUK OP OK	Het hydraulisch circuit is leeg	Druk op OK (B1) en laat het water uit het stoompijpje (A8) stromen totdat de stroom regelmatig is. Indien het probleem zich blijft voordoen dient men te controleren of het waterreservoir goed geplaatst is.
VERVANG DE FILTER	De verzachtingsfilter is opgebruikt.	Vervang de filter of neem hem weg volgens de instructies van de paragraaf "Verzachtingsfilter" (pag. 19).

PROBLEMEN OPLOSSEN

Hieronder ziet u een aantal mogelijke storingen.

Als het probleem niet op de beschreven wijze kan worden opgelost, neem dan contact op met de Technische Dienst.

PROBLEEM	MOGELIJKE OORZAAK	OPLOSSING
De koffie is niet warm.	De kopjes zijn niet voorverwarmd.	Verwarm de kopjes voor door ze te spoelen met heet water (Opmerking: u kunt de warm water functie gebruiken).
	De zetgroep is afgekoeld omdat er 2/3 minuten sinds de laatste koffie verstreken zijn.	Alvorens koffie te zetten, de zetgroep verwarmen met een spoeling, door middel van de betreffende functie (pag. 17).
	De koffie temperatuur is laag ingesteld.	Stel via het menu een hogere koffietemperatuur in (pag. 12).
De koffie is weinig volumineus of heeft weinig crème.	De koffiebonen zijn te grof gemalen.	Draai de regelknop van de maalgraad één klik naar links in de richting van het nummer 1 terwijl de koffiemolen in werking is (fig. 11). Draai de knop één klik per keer tot de afgifte naar wens is. Het effect is pas zichtbaar nadat 2 keer koffie gezet is (zie "afstellen van de koffiemolen", pag. 13).
	De koffie is niet geschikt.	Gebruik koffie voor espressomachines.
De koffie wordt te langzaam of druppelsgewijs geleverd.	De koffiebonen zijn te fijn gemalen.	Draai de regelknop van de maalgraad één klik naar rechts in de richting van het nummer 7 terwijl de koffiemolen in werking is (fig. 11). Draai de knop één klik per keer tot de afgifte naar wens is. Het effect is pas zichtbaar nadat 2 keer koffie gezet is (zie "afstellen van de koffiemolen", pag. 13).
De koffie loopt niet uit één of beide uitlopen.	De uitlopen zijn verstopt.	Reinig de uitlopen met een tandenstoker (fig. 26).

Het apparaat gaat niet aan	De stekker zit niet in het stopcontact.	Steek de stekker in het stopcontact.
	De hoofdschakelaar (A16) is niet ingeschakeld.	Druk op de hoofdschakelaar (fig. 1).
De zetgroep kan niet verwijderd worden	Het apparaat is niet correct uitgeschakeld	Schakel het apparaat uit door te drukken op de toets  (pag. 10).
De opgeschuimde melk bevat grote bellen	De melk is niet voldoende koud of het is geen halfvolle melk.	Gebruik bij voorkeur magere of halfvolle melk op koelkasttemperatuur (circa 5 °C). Als het resultaat nog steeds niet naar wens is probeer dan een ander merk melk.
De melk wordt niet opgeschuimd	Het stoompijpje is vuil.	Reinig het stoompijpje zoals beschreven in de sectie (pag. 16).
	De selectiering van het stoompijpje is in de stand "HOT MILK".	Plaats de selectiering in de positie "CAPPUCCINO" (fig. 15).
Stoomafgifte stopt tijdens het gebruik	Een veiligheidssysteem stopt de stoomafgifte na 3 minuten.	Wacht een paar minuten alvorens de stoomfunctie weer uit te voeren.